



GIMENEZ GANGA®

INSTRUCCIONES DE MONTAJE

# TECHO DE ALUMINIO

**TA-85**

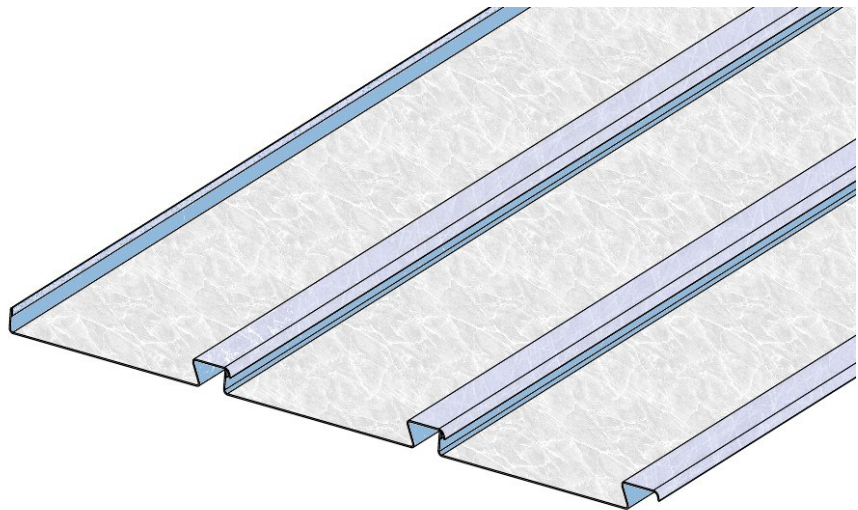
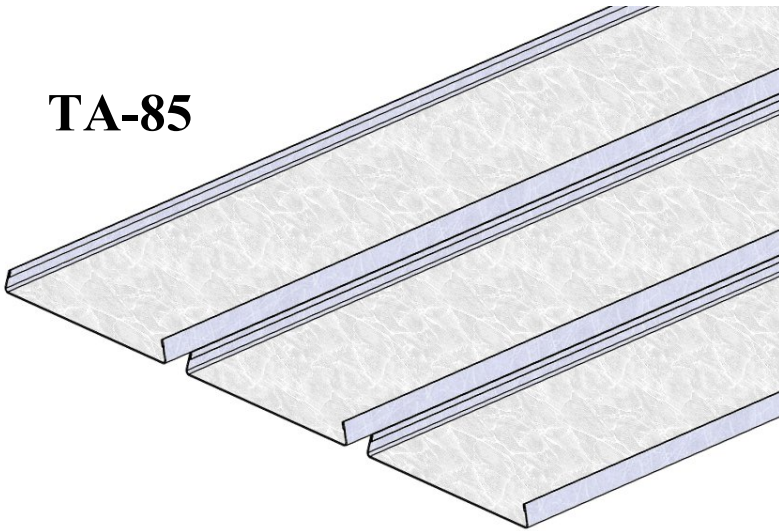

**TA-100**



## ÍNDICE

	<b>Pag.</b>
<b>1.- DESCRIPCIÓN DEL PRODUCTO</b>	<b>2</b>
<b>2.- LISTADO DE MATERIALES</b>	<b>3</b>
<b>3.- ACABADOS Y COLORES</b>	<b>4</b>
<b>4.- REQUISITOS ANTES DE LA INSTALACIÓN</b>	<b>4</b>
<b>5.- PROCEDIMIENTO DE MONTAJE.</b>	<b>5</b>
5.1.- Naturaleza del forjado superior.	
5.2.- Altura de instalación del perfil perimetral.	
5.3.- Marcado de la instalación de soportes.	
5.4.- Instalación del perfil perimetral.	
5.5.- Instalación de la primera lama.	
5.6.- Instalación de los soportes.	
5.7.- Instalación de las varillas roscadas.	
5.8.- Distancia entre varillas y soportes.	
5.9.- Nivelación y fijación de soportes.	
5.10.- Instalación de lamas.	
5.11.- Empalme de soportes.	
5.12.- Instalación de la última lama.	

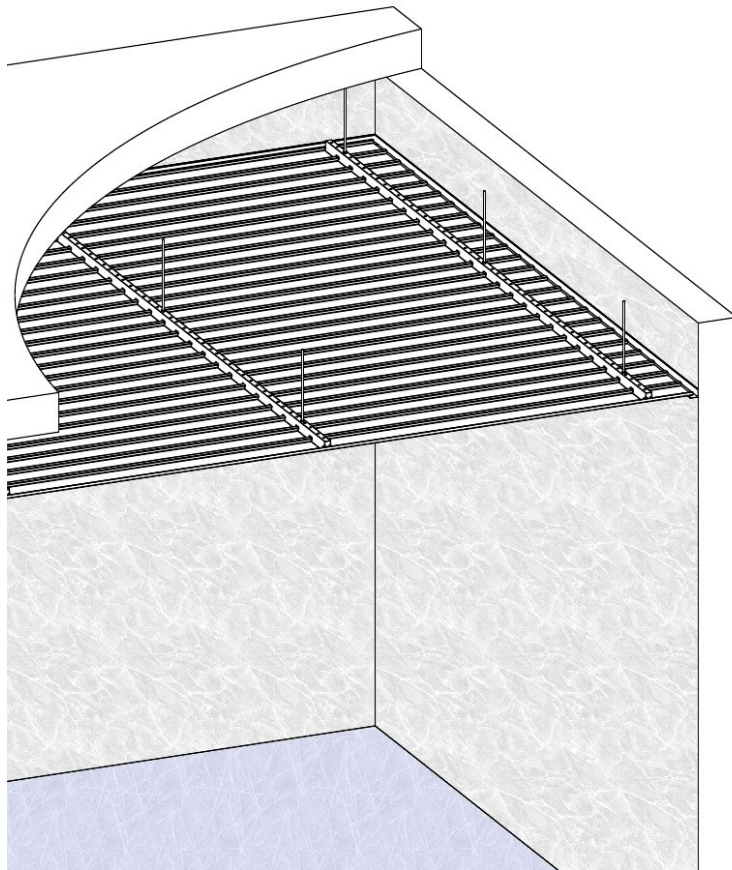

### **1-DESCRIPCIÓN DEL PRODUCTO**

Este tipo de techo metálico lo forman lamas de aluminio prelacado, con bordes reforzados y conformadas por laminación en frío, que se encajan en unos soportes metálicos troquelados con un paso de 95 mm, dichos soportes van instalados en el forjado superior mediante unas varillas roscadas de M6, estas varillas van fijadas por medio de 2 tuercas en unos orificios que llevan en su parte superior los soportes metálicos.

Las lamas **TA-85** tienen forma de “C”, una vez insertadas en los soportes quedan separadas unos 12 mm aproximadamente unas de otras, a modo de respiradero, por lo que queda comunicado el recinto y la parte superior del techo.

Para el caso de las lamas **TA-100**, al igual que las anteriores, tienen forma de “C”, pero estas además disponen de una aleta recta en uno de sus extremos y al insertarlas en los soportes metálicos deja la misma abertura de 12 mm entre lamas aunque sin comunicación con la parte superior del techo (cielo cerrado).

La medida de cobertura de los dos modelos de lama es de 98 mm.

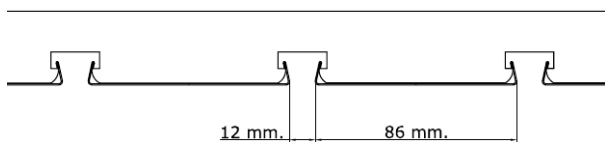

**TA-85 (Entrecalle de 12 mm)**

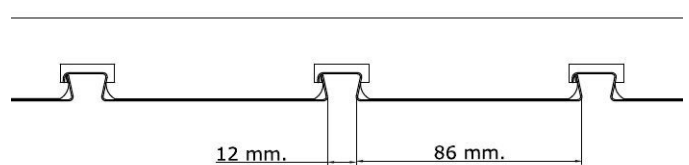

**TA-100 (cielo cerrado)**

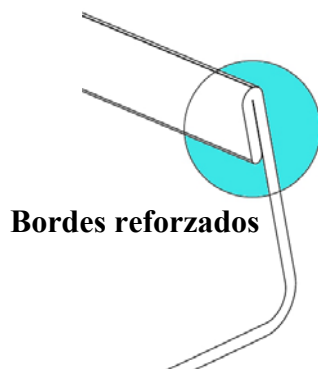

**Bordes reforzados**

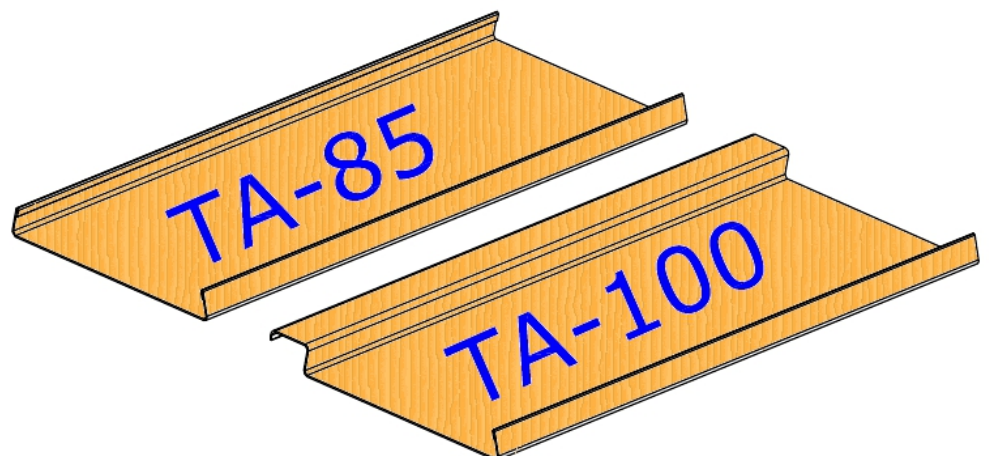



## **2- LISTADO DE MATERIALES**

**Lama TA-85.-** Fabricada con chapa de aluminio correspondiente a una aleación **3005** y un temple **H17** con un ancho de banda de **108 mm** y un grosor de **0.48 mm**. El número de lamas por metro lineal de soporte metálico es de **10.5** lamas

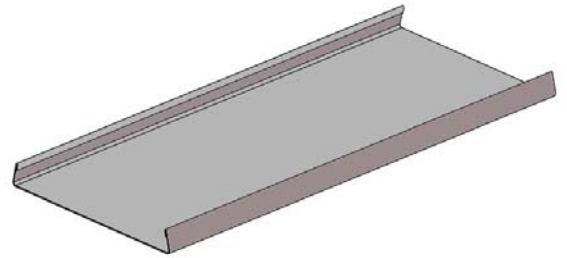

**Lama TA-100.-** Fabricada con chapa de aluminio correspondiente a una aleación **3005** y un temple **H17** con un ancho de banda de **124 mm** y un grosor de **0.48 mm**. El número de lamas por metro lineal de soporte metálico es de **10.5** lamas

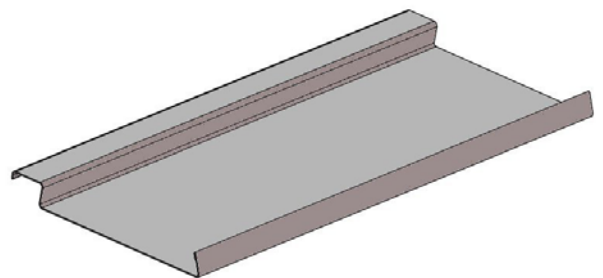

**Perfil perimetral 25x25.-** Fabricado con chapa de aluminio correspondiente a una aleación **3005** y un temple **H17** con un ancho de banda de **55 mm** y un grosor de **0.48 mm**, este perfil se utiliza para el apoyo de las lamas.

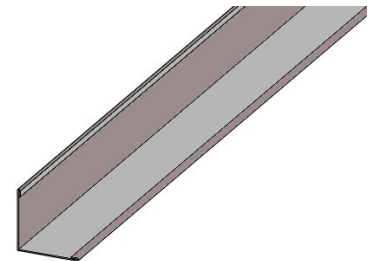

**Soporte metálico en “”.-** Soporte fabricado en acero galvanizado de 1 mm de espesor y 4.5 metros de longitud, troquelado a un paso de 95 mm y con orificios en su parte superior para insertar varillas roscadas de M6.

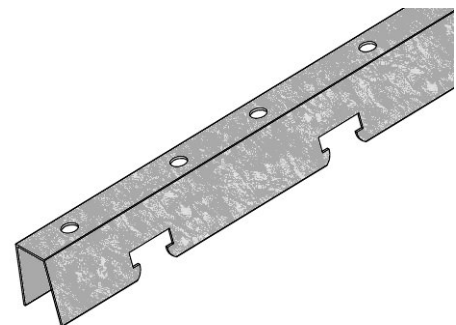



### **3-ACABADOS Y COLORES**

Las lamas TA-85 y TA-100 así como el perfil perimetral, tienen un acabado prelacado a base de resinas de poliuretano con poliamida, con lo que se obtiene un aspecto rugoso, sus características de flexibilidad, adhesión y su buena resistencia a la corrosión y abrasión.

El espesor del lacado es de 26 micras en acabados lisos y de 32 micras en colores acabados madera.

#### ❖ **COLORES DISPONIBLES**

<b>BLANCO MATE</b>	<b>TA-85</b>	<b>TA-100</b>
<b>BLANCO BRILLO</b>	<b>TA-85</b>	<b>TA-100</b>
<b>PLATA</b>	<b>TA-85</b>	<b>TA-100</b>
<b>RAL 1015</b>		<b>TA-100</b>
<b>RAL 7012</b>		<b>TA-100</b>
<b>RAL 7022</b>		<b>TA-100</b>
<b>RAL 8014</b>		<b>TA-100</b>
<b>GOLDEN</b>		<b>TA-100</b>
<b>PINO NUDO</b>		<b>TA-100</b>
<b>NOGAL OSCURO</b>		<b>TA-100</b>
<b>MADERA OSCURO</b>		<b>TA-100</b>

### **4-REQUISITOS ANTES DE LA INSTALACION**

- ❖ Los techos de aluminio TA-85 y TA-100 deben colocarse en la ultima fase de la construcción, es decir, cuando ya se han realizado todos los cerramientos y se han ubicado las instalaciones.
- ❖ El recinto donde vallamos a instalar el techo debe de estar limpio y completamente libre de obstáculos que dificulten el procedimiento de la instalación.
- ❖ El techo de aluminio tiene una función decorativa, por lo que en el acabado final las lamas deben estar perfectamente limpias, sin manchas, marcas o fisuras de ningún tipo.
- ❖ Se recomienda la utilización de guantes para manipular las lamas y preservar su limpieza.
- ❖ Evitar que luminarias, reactancias o transformadores estén apoyados sobre las lamas
- ❖ Utilizar los materiales y herramientas necesarios y adecuados para cada tipo de forjado superior donde deberemos instalar los techos.





## **5-PROCEDIMIENTO DEL MONTAJE**

- ❖ Una vez cumplidos los requisitos para la colocación del techo procederemos a su instalación siguiendo los pasos siguientes.

### **5.1 NATURALEZA DEL FORJADO SUPERIOR**

Comprobar la naturaleza del forjado superior (hormigón, acero, bovedilla etc.) para poder determinar que elementos de fijación deberemos de utilizar. Calcular las dimensiones del recinto a cubrir y a que altura queremos instalar el techo.

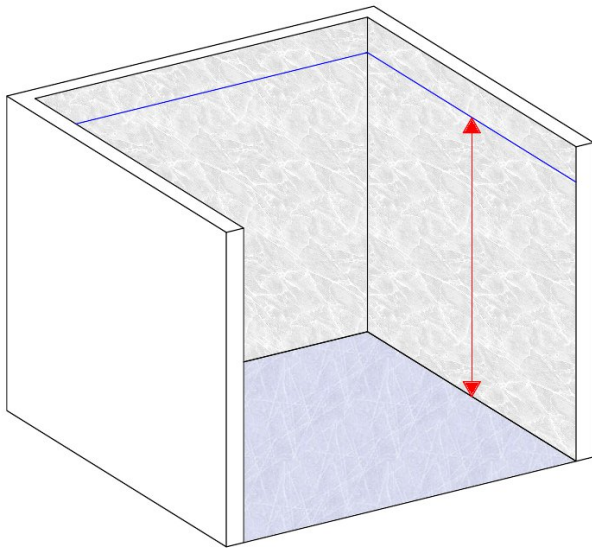

### **5.2 ALTURA DE INSTALACIÓN DEL PERFIL PERIMETRAL**

Marcar en las paredes el canto inferior del perfil perimetral a la altura que se desea instalar el techo, utilizando el tiralíneas o cualquier tipo de nivel.

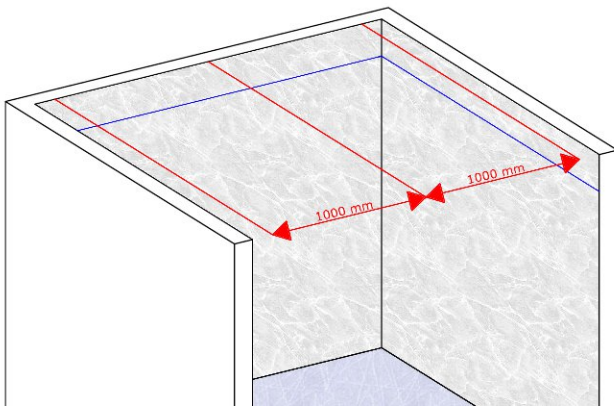

### **5.3 MARCADO DE LA INSTALACIÓN DE SOPORTES**

Marcar en el techo las líneas donde deberán discurrir los soportes metálicos y por lo tanto donde irán instaladas las varillas de **M6** para su sujeción, marcar dichas líneas paralelas a la dimensión más larga del recinto y separadas a una distancia unas de otras de **1000 mm**.

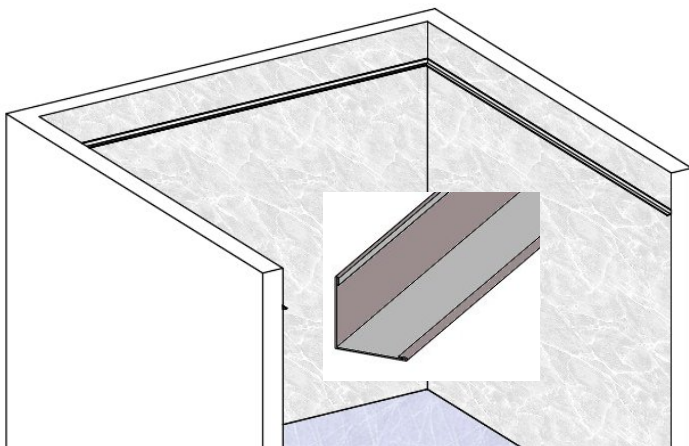

### **5.4 INSTALACIÓN DEL PERFIL PERIMETRAL**

Marcadas todas las referencias, proceder a la colocación del perfil perimetral en todo el recinto, este tipo de perfil se fija a la pared por medio de atornillado con una separación entre tornillos de unos **500 mm**.

**Para el encuentro con esquinas se recomienda el corte a inglete a 45° de los perfiles perimetrales.**



### 5.5 INSTALACIÓN DE LA PRIMERA LAMA

Una vez fijados los perfiles perimetrales se procede a la instalación de la primera lama, que ira apoyada sobre dichos perfiles, y a partir de la instalación de esta primera lama de referencia se procede a la fijación de los soportes metálicos, estos deben ir anclados al forjado superior según el tipo de sujeción seleccionada.

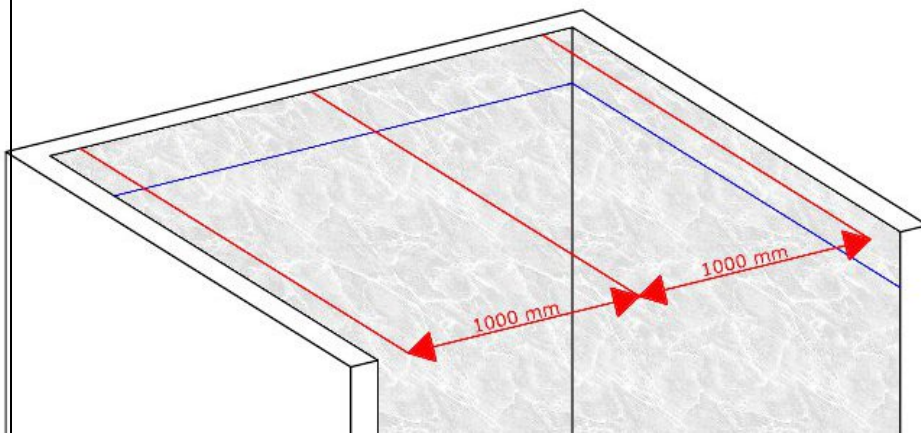
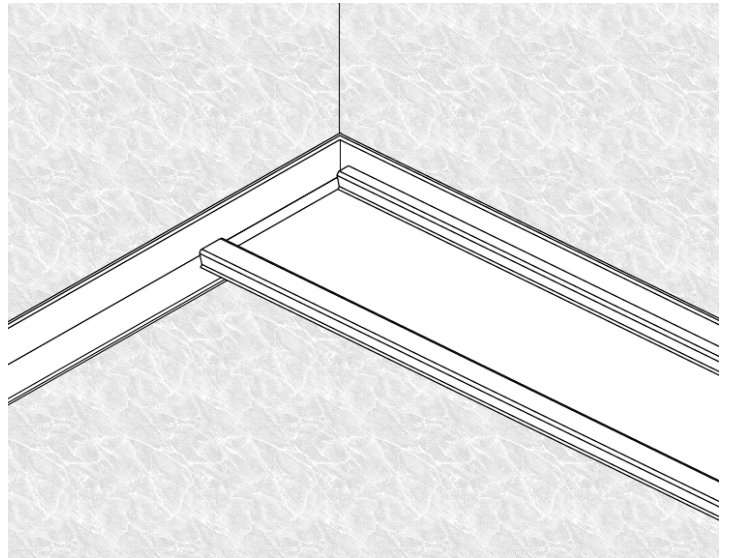

### 5.6 INSTALACIÓN DE LOS SOPORTES METÁLICOS

Los soportes metálicos los instalaremos siguiendo las líneas de replanteo marcadas anteriormente. Se aconseja en un principio, instalar las varillas de los extremos de cada soporte metálico, nivelarlo, y a continuación instalar las varillas intermedias.

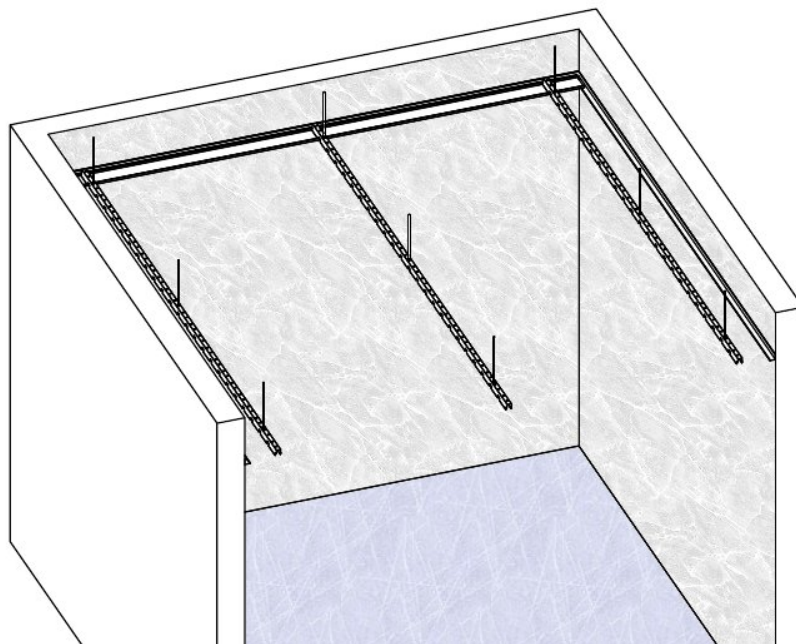

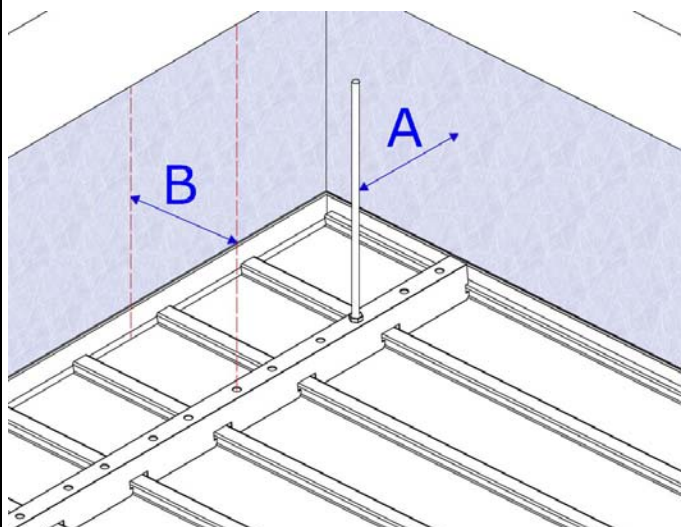

### 5.7 INSTALACIÓN DE LAS VARILLAS ROSCADAS

Para cada soporte metálico debe de instalarse la primera varilla a una distancia de **200 mm** de la pared (A), igualmente será de **200 mm** la distancia que deberemos de dejar entre el primer soporte y la pared (B).

### 5.8 DISTANCIA ENTRE VARILLAS Y SOPORTES

La distancia entre varillas (C), al igual que la distancia entre soportes (D), debe de ser aproximadamente entre **800 mm** y **1000 mm**.

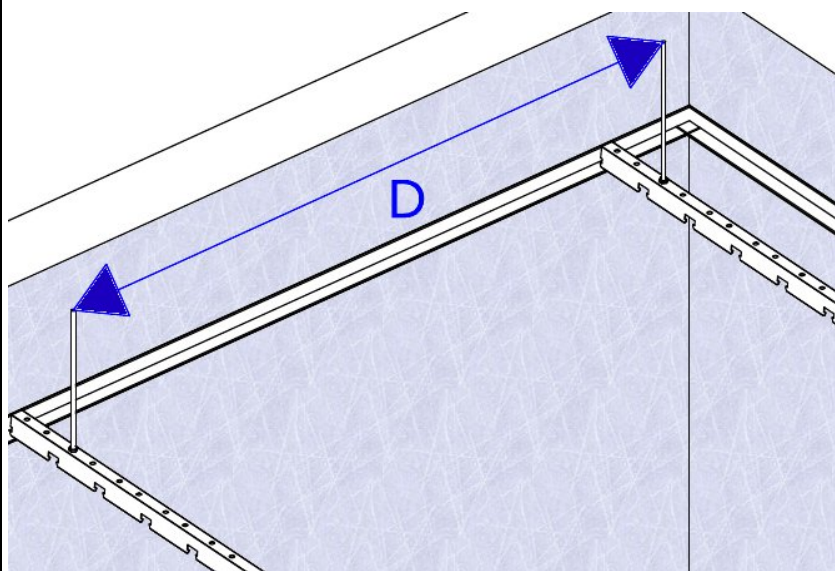
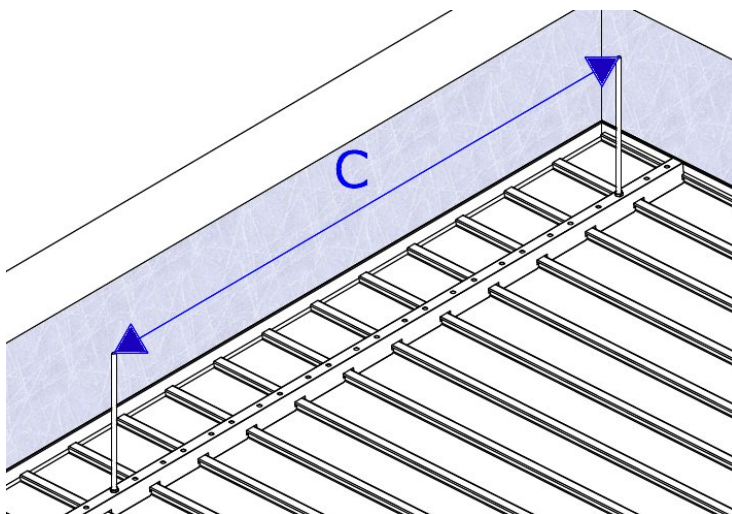

### 5.9 NIVELACIÓN Y FIJACIÓN DE SOPORTES

Una vez instalados los soportes comprobar que han quedado completamente nivelados y fijados al forjado superior por medio del ajuste de las varillas de M6 (nivelación definitiva).



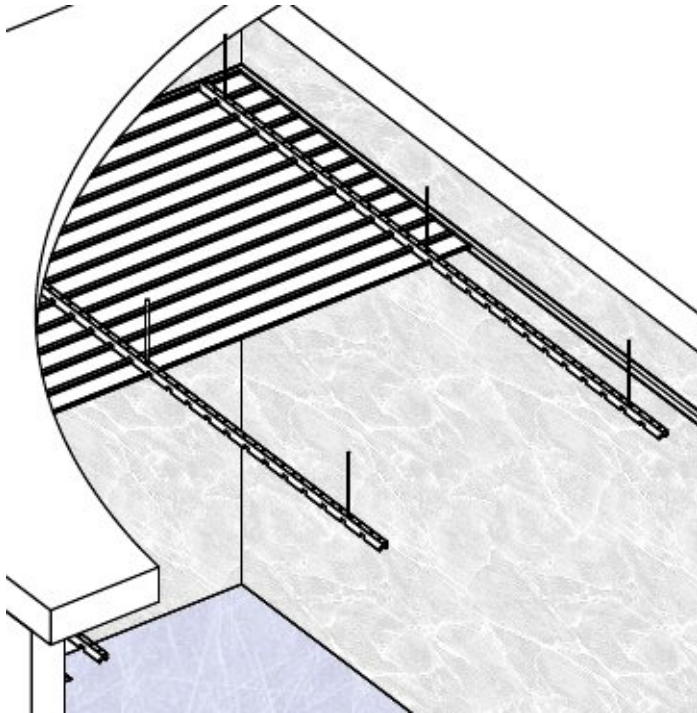

### 5.10 INSTALACIÓN DE LAMAS

Insertar las laminas en los soportes metálicos comprobando que se acoplan perfectamente a la estructura sin forzarlas y sin que haya demasiadas holguras.

TA-85

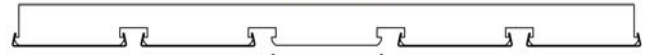

TA-100



### 5.11 EMPALME DE SOPORTES

Para recintos grandes, en los que es necesaria la colocación de varios soportes metálicos consecutivos, se recomienda realizar los empalmes de los soportes como detallamos a continuación.

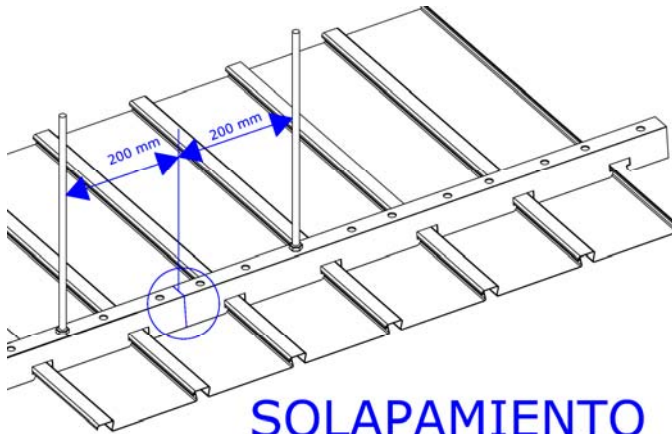

**SOLAPAMIENTO  
DE SOPORTES**

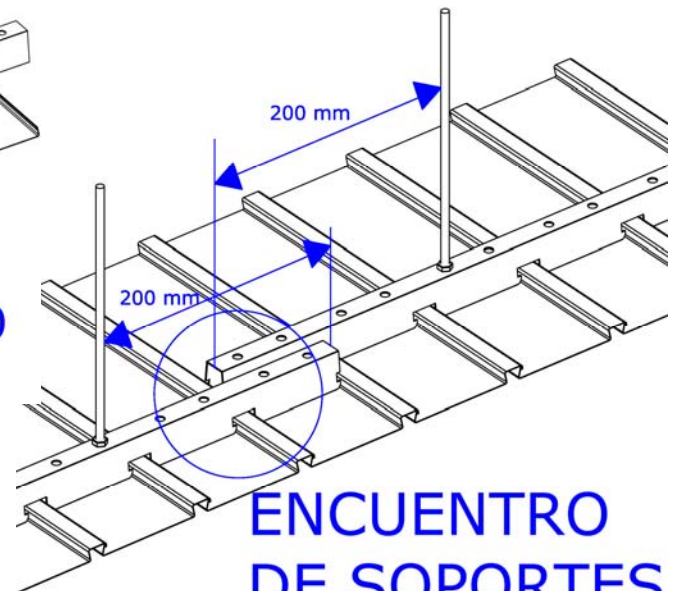

**ENCUENTRO  
DE SOPORTES**

❖ Sugerimos dos maneras de empalme de soportes. En la primera solución los soportes se solapan uno dentro de otro mientras que en la segunda, los dos soportes sujetan los extremos de una misma lama. En ambos casos la distancia de la primera varilla y el extremo del soporte deberá de ser de **200 mm**.

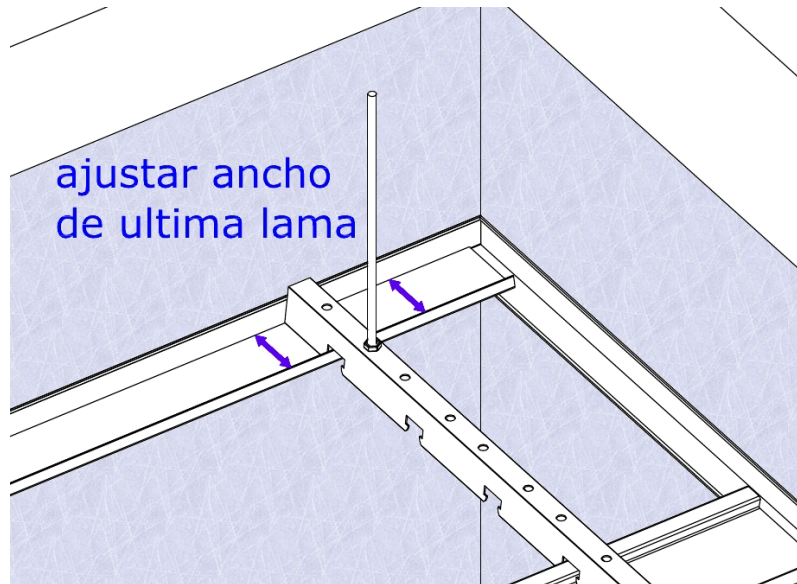

### 5.12 INSTALACIÓN DE LA ÚLTIMA LAMA

Para la colocación de la última lama, esta apoya directamente sobre el perfil perimetral, siendo por lo general necesario cortar la lama al ancho adecuado para ajustarla al hueco que nos queda. Habitualmente dejamos sin colocar las tres o cuatro últimas lamas hasta que ajustamos la última lama, una vez ajustada se colocan las restantes que nos hemos dejado sin colocar, dejando el techo totalmente instalado.

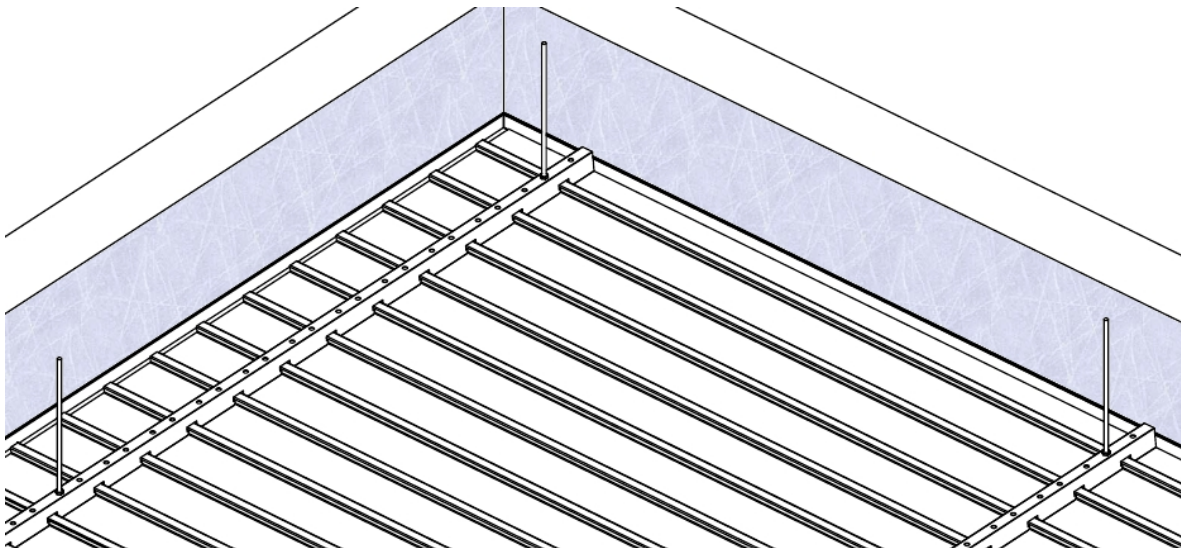



## DECLARACIÓN DE CONFORMIDAD



**FABRICANTE:** Giménez Ganga S.L.U.  
P.I. Industrial El Castillo  
C / Roma, 4  
03630 – SAX (Alicante)  
[www.gimenezganga.com](http://www.gimenezganga.com)

**Declara que los Kits de techos suspendidos para ser utilizados en interiores de edificios Marca LUXIA, de los modelos TA-85, TA-100, TA-200, TA-300 están desarrollados y fabricados, cumpliendo con el Anexo ZA de la Norma de producto EN 13964:2004/A1 2006**

### Componentes del Kit

- Bóveda laminar: Panel de aluminio lacado
- Subestructura: Rastrel de hierro cincado

<b>Reacción al fuego</b>	: Paneles Euroclase B-s1, d0 : Subestructura Euroclase A1
<b>Contenido en amianto</b>	: No Contiene
<b>Durabilidad</b>	: Clase B
<b>Propiedades de fragilidad</b>	: PND
<b>Resistencia al fuego</b>	: PND
<b>Resistencia a la tracción por flexión</b>	: PND
<b>Capacidad portante</b>	: PND
<b>Seguridad eléctrica</b>	: PND
<b>Aislamiento al ruido aéreo directo</b>	: PND
<b>Absorción acústica</b>	: PND
<b>Aislamiento térmico</b>	: PND

Los EIT de reacción al fuego han sido realizadas en el organismo notificado nº 1981(C T F centro técnico del fuego) para la evaluación de la conformidad con la directiva de productos de la construcción 89/100/CE.

Giménez Ganga, marca sus kits con una etiqueta que reproduce las características declaradas.

Pedro Gimenez Barceló  
Administrador

Sax, 15 de Julio de 2011



**GIMENEZ GANGA**®



ISO-9001:2008

Giménez Ganga S.L.U.  
Polígono Industrial "El Castillo" C/ Roma nº 4  
03630 – Sax ( Alicante ) ESPAÑA  
Tlfnos: (+34) 965 474 050-965 474 205 Fax: (+34) 965 474 563  
[www.gimenezganga.com](http://www.gimenezganga.com)