

LUXIA
REVESTIMIENTO DE TECHOS

Revestimiento de Techos
Ceiling Covers/Revêtements de Toit

Revestimiento / Ceiling / Revêtements de Techos / Covers / de Toit

En aquellos espacios donde los requerimientos ambientales o estéticos lo precisan, el revestimiento de techos Luxia permite acabados profesionales.

Su ligereza, su aspecto estilizado y moderno, combinado con la facilidad de montaje y mantenimiento, brinda un amplio abanico de originales posibilidades para su instalación en interior.

Fabricados en aluminio perfilado y PVC de la máxima calidad, son ideales para aquellos que quieren dar a su vivienda o negocio un toque moderno y elegante, para estancias pequeñas como grandes superficies.

Con el sistema de soportes ocultos se facilita la instalación directo al forjado, o bien mediante los sistemas tradicionales de suspensión.

A continuación mostramos las diferentes posibilidades que Luxia le ofrece; diferentes modelos de lamas, colores y acabados, que se adaptarán a sus necesidades.

Luxia home ceilings give professional finish in those spaces where environmental and aesthetic requirements are needed.

Its lightness modern and stylish look together with an easy assembly and maintenance, gives you a wide range of original possibilities for indoor installation.

Manufactured with highest aluminium and PVC these are perfect for those who like to give a smart and modern view both for small rooms and large spaces.

Through a hidden support systems is making easier the installation over the framework or either through traditional hanging systems.

Below we are showing different possibilities Luxia is offering to you; different range of profiles, colours and finishes that will suit to your needs.

Le revêtements de toit Luxia offre une finition professionnelle, aux espaces où l'environnement ou l'esthétisme l'exige.

Sa légèreté, son esthétisme soigné et moderne, combine la facilité de montage et d'entretien, apporte un ample éventail de possibilités originales pour votre intérieur.

Fabriqué en aluminium profilé et PVC de première qualité, le revêtement de toit Luxia est idéal pour donner une touche de modernité et d'élégance à son logement ou ses bureaux. Adaptable à la fois pour des petites et grandes surfaces.

Le système de support occulte facilite l'installation directe sur le toit existant, ou grâce à un système traditionnel de suspension.

Avec ce catalogue, nous vous présentons les nombreuses possibilités que Luxia offre, les différents modèles de lames, couleurs et finitions qui s'adaptent à tous vos besoins.

SPAIN GREEN BUILDING COUNCIL

Además de cumplir con todos los requisitos de calidad exigidos en la fabricación de sus productos, Giménez Ganga pertenece al Spain Green Building Council, asociación que trabaja para promover e incentivar un tipo de construcción medioambiental, responsable, sostenible y saludable para las personas que viven o trabajan en ellas.

Con el revestimiento de techos en aluminio, Giménez Ganga contribuye a que una edificación consiga los valores medioambientales anteriormente descritos, y que la construcción tenga una alta eficiencia y eficacia energética.

Besides of following all the quality requirements demanded for the manufacturing of our products, Giménez Ganga is joining to the Spain Green Building Council, an association that is working to promote and enhance a kind of environmentally responsible, sustainable and healthy buildings for the people that are living or working on it.

With its home ceilings Giménez Ganga is helping the building on getting the environmental values described above and also that building could get higher energy efficiency and efficacy.



En plus de répondre à toutes les exigences qualitatives pour la fabrication de ses produits, Giménez Ganga intègre le Spain Green Building Council, association dont le but est de promouvoir et d'inciter au développement de construction favorable à l'environnement, responsable et salubre pour les personnes qui y vivent et y travaillent.

Avec le revêtement de toit en aluminium, Giménez Ganga contribue à l'obtention de valeurs énergétiques pour l'habitat favorable et efficace pour l'économie d'énergie.



(SPAIN GREEN BUILDING COUNCIL)

MARCADO CE CE MARKED / MARQUAGE CE

Giménez Ganga obtiene y mantiene la preceptiva conformidad de sus techos Luxia con los requisitos esenciales establecidos por la Unión Europea.

De este modo, diseñamos y fabricamos cumpliendo con el Anexo ZA de la Norma de producto EN 13964:2004/A1 2006.

Giménez Ganga obtains and maintains mandatory compliance of their ceiling Luxia with the essential requirements set by the European Union.

Thus, we design and manufacture compliance with Annex ZA of the Standard product EN 13964:2004/A1 2006.

Giménez Ganga obtiens et conserve en perspective la conformité de son revêtement de toit Luxia, avec les exigences de l'Union Européenne.

C'est pour cela que nous pensons et fabriquons les lames conformément à l'Annexe ZA de la Norme produit EN 13964: 2004/A1 2006.



Mod. TA-300

Mod. TA-85 TA-100

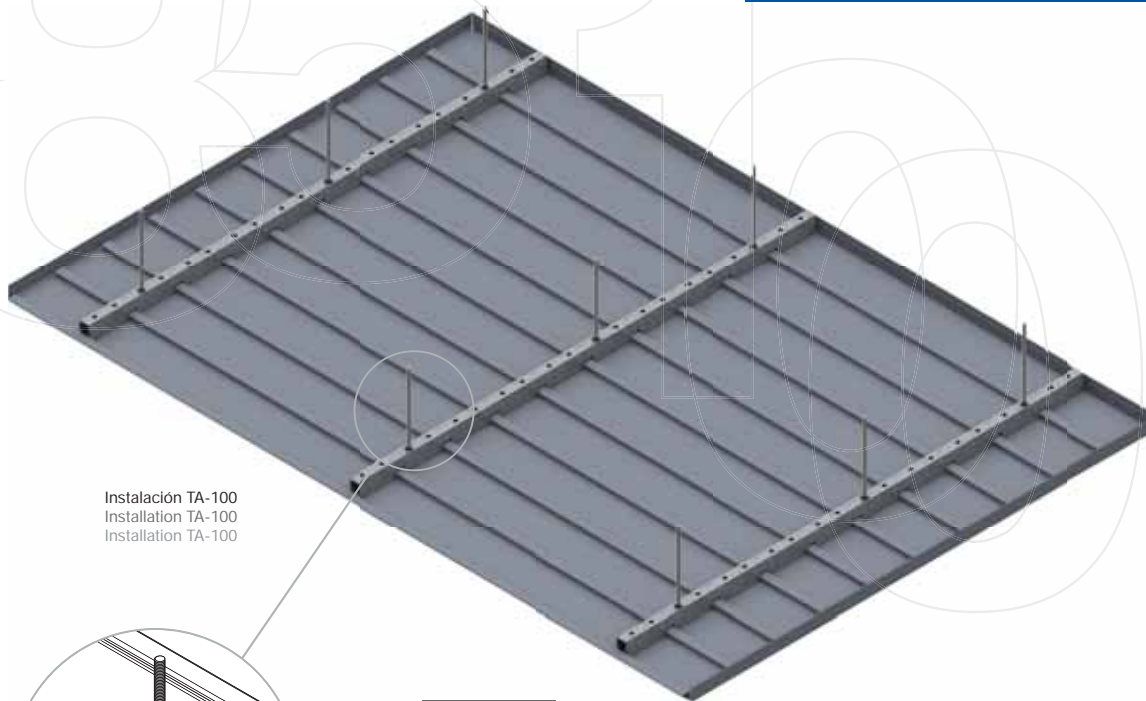

Instalación TA-100
Installation TA-100
Installation TA-100

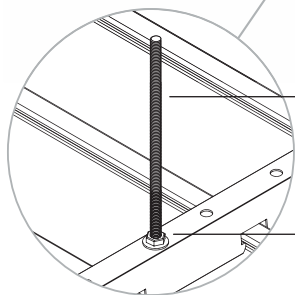

023023

VARILLA ROSCADA (M6)
SELF DRILLING ROD (M6)
TIGE FILETÉE (M6)

023025

TUERCA DIN 934 (M6)
NUT DIN 934 (M6)
ECROU DIN 934 (M6)

NOTA / NOTE / NOTE

La varilla roscada y la tuerca DIN 934 sirven de unión de los rastreles con el forjado superior. Son comunes para todas las instalaciones.

Self drilling rod and Nut DIN 934 are used for joining the hooking supports with upper framework. They are common for all installations.

Les Tiges filetées et les Ecrous DIN 934 servent d'union entre les lattes et le plafond supérieur. Ils sont similaires pour tous les modèles de lames.

TA-85 TA-100

Con sistema oculto de soporte de lamas, mejora estéticamente el techo, admitiendo la posibilidad del desmontaje de lamas de forma independiente, permitiendo el acceso al plenum para mantenimiento de instalaciones ocultas o sustitución de lamas sin necesidad del desmontaje total de la superficie.

El modelo TA-85 ofrece una separación entre lamas de 12 mm quedando comunicado el recinto con la parte superior del techo.

El modelo TA-100 dispone de una aleta en uno de sus extremos, independizando la parte inferior con la superior.

The roof is aesthetically improved by the hidden ceiling bracket, admitting the possibility of removing blade independently and allowing access to the plenum for maintenance of hidden facilities without requiring the total removal of the surface for replacement of blades.

The model TA-85 provides a separation between strips of 12 mm being connected to the enclosure roof top.

The model TA-100 has a blade on one of its edges, separating the bottom from upper side.

Le système de support de lame occulte, améliore considérablement l'esthétisme du toit, permettant également, le démontage des lames de manière indépendante, pour un accès à l'entre-toit pour le maintien d'installations occulte ou procéder au changement d'une lame sans avoir à démonter la totalité de la superficie.

Le modèle TA-85 offre une séparation entre lame de 12 mm laissant ainsi l'accès à la partie supérieure du toit.

Le modèle TA-100 dispose d'un aileron qui différencie la partie inférieure ou supérieure.

CARACTERÍSTICAS TÉCNICAS / TECHNICAL CHARACTERISTICS / CARACTÉRISTIQUES TECHNIQUES

	Aleación Aluminio Aluminum Alloy Alliage d'Aluminium	Temple Hardening Temple	Desarrollo Banda Band Development Développement du Feuillard	Espesor Banda Band Thickness Épaisseur de Feuillard	Prelacado Liso Prepainted Smooth Pre Laquage Lisse	Prelacado Veteados Prepainted Wood Effect Pre laquage Faux Bois	Lamas por m Blades by m Lames par m	Soporte Metálico (Acero Galvanizado) Metallic Bracket (Galvanized Steel) Support Métallique (Acier Galvanisé)
TA-85	3005	H24	108 mm	0,48 mm	24 µm	27 µm	10,5	Espesor / Thickness / Épaisseur 0,75 mm
TA-100	3005	H24	124 mm	0,48 mm	24 µm	27 µm	10,5	Espesor / Thickness / Épaisseur 0,75 mm

Mod. TA-85 TA-100

Aspectos Técnicos

023051 LAMA TA-85
BLADE TA-85
LAME TA-85

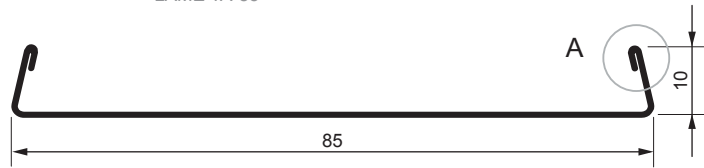

023050 LAMA TA-100
BLADE TA-100
LAME TA-100

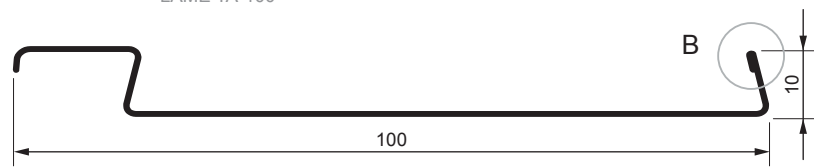

DET. A-B
Bordes Reforzados
Reinforced Edges
Renfort Latéraux

023053 SOPORTE METÁLICO TA-85/ TA-100
METALLIC BRACKET TA-85/ TA-100
SUPPORT MÉTALLIQUE TA-85/ TA-100

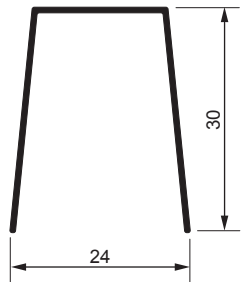

023052 PERFIL PERIMETRAL "L"
EDGE PROFILE "L"
PROFIL LATÉRAL "L"

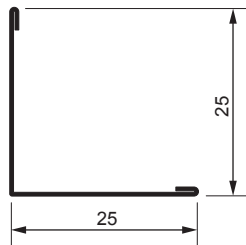

Instalación TA-85
Installation TA-85
Installation TA-85

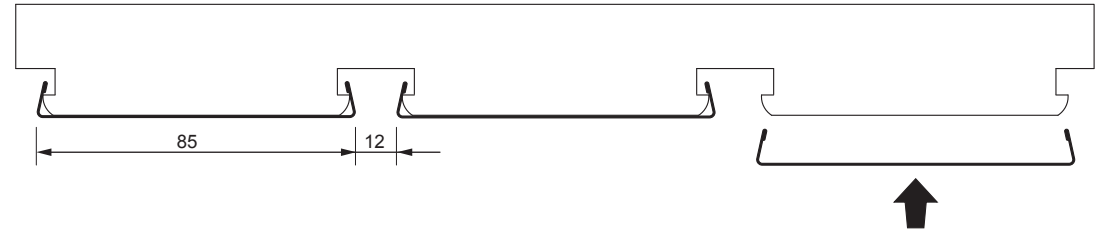

Instalación TA-100
Installation TA-100
Installation TA-100

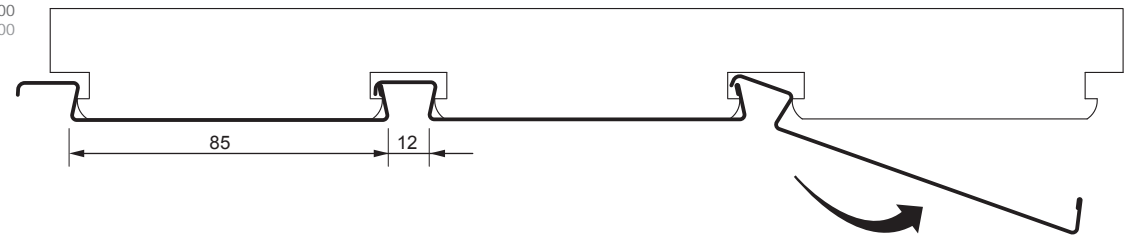

COLORES / COLOURS / COULEURS

	Blanco Mate White Matt Blanc Mate	Blanco Brillo White Gloss Blanc Brillant	Plata Silver Argent	1015	7012	8014	Golden	Nogal Oscuro Dark Walnut Noyer Foncé
TA-85	•	•	•					
TA-100	•	•	•	•	•	•	•	•

Mod. TA-200 TA-300

TA-200 TA-300

Formato de techo metálico lineal de lamas continuas autoportantes que aportan una mayor amplitud al espacio donde se instalan, así como hermetismo.

Las lamas se sustentan en su perfil metálico oculto de forma independiente, siendo igualmente desmontables de forma individual, accediendo así a la parte superior del techo.

Disponible en dos anchos de lama 200 y 300. Idóneo para terrazas, cocinas y baños por su fácil posibilidad de limpieza.

Metal ceiling type formed by all blades freestanding and joined continuously that offer a wider space where installed as well as insulation.

The blades are supported by metal profile hidden independently also being individually removable, thus accessing the top of the ceiling.

Available in two blade width, 200 and 300, is ideal for terrace, kitchen and bathroom for their easy cleanability.

Forme de toit métallique linéaire de lames continue autoportante qui apporte un meilleur volume a l'espace où il est installé, et un meilleur hermétisme.

Les lames sont soutenues par le profil métallique occulte, individuellement, permettant ainsi l'accès à la partie supérieure du toit.

Disponible en 2 largeurs de lame, 200 et 300. Idéal pour les terrasses, cuisine et salle de bain par son entretien très simple.

Instalación TA-300
 Installation TA-300
 Installation TA-300

CARACTERÍSTICAS TÉCNICAS / TECHNICAL CHARACTERISTICS / CARACTÉRISTIQUES TECHNIQUES

	Aleación Aluminio Aluminum Alloy Alliage d'Aluminium	Temple Hardening Temple	Desarrollo Banda Band Development Développement du Feuillard	Espesor Banda Band Thickness Épaisseur de Feuillard	Prelacado Liso Prepainted Smooth Pre Laquage Lisse	Lamas por m Blades by m Lames par m	Soporte Metálico (Acero Galvanizado) Metallic Bracket (Galvanized Steel) Support Métallique (Acier Galvanisé)
TA-200	3005	H47	259 mm	0,45 mm	25 µm	5	Espesor / Thickness / Épaisseur 0,75 mm
TA-300	3005	H47	359 mm	0,55 mm	25 µm	3,34	Espesor / Thickness / Épaisseur 0,75 mm

Mod. TA-200 TA-300

Aspectos Técnicos

023000 LAMA TA-200
BLADE TA-200
LAME TA-200

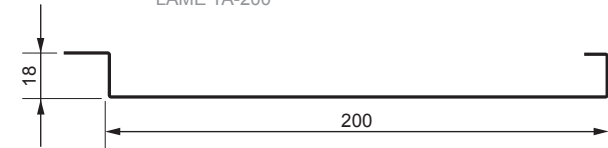

023001 LAMA TA-300
BLADE TA-300
LAME TA-300

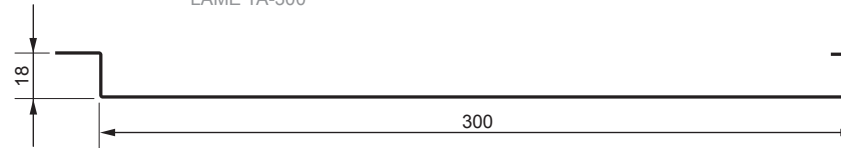

023015 SOPORTE METÁLICO TA-200
METALLIC BRACKET TA-200
SUPPORT MÉTALLIQUE TA-200

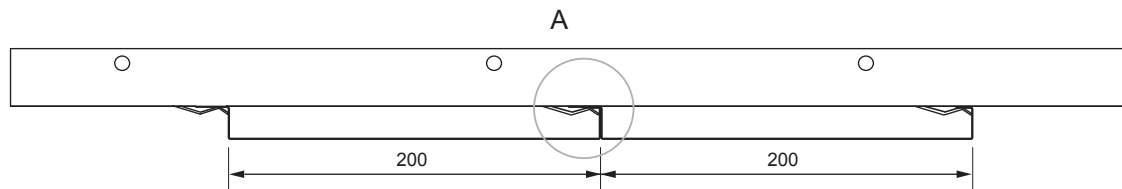
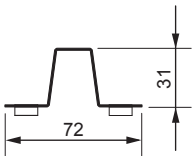

023016 SOPORTE METÁLICO TA-300
METALLIC BRACKET TA-300
SUPPORT MÉTALLIQUE TA-300

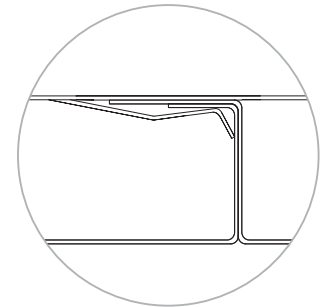
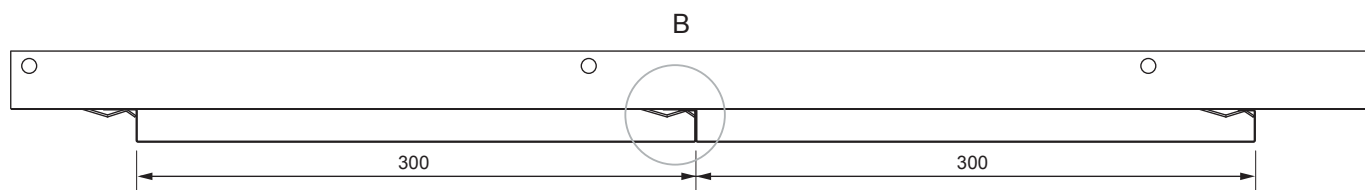
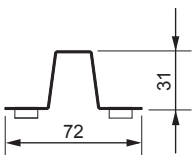

DET. A-B
Clipaje Lamas
Blades Linking
Clipaje Lames

023056 PERFIL PERIMETRAL TA-200/ TA-300
EDGE PROFILE TA-200/ TA-300
PROFIL LATÉRAL TA-200/ TA-300

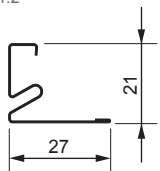

023003 CLIP DE PLÁSTICO (UNIÓN LAMAS)
PVC CLIP (CONNECTION BLADES)
CLIP EN PLASTIQUE (UNION DES LAMES)



023057 CLIP DE PLÁSTICO (REMATE LAMAS)
PVC CLIP (BLADES RETOUCHING)
CLIP EN PLASTIQUE (EXTRÉMITÉ DE LA LAME)



COLORES / COLOURS / COULEURS

	Blanco Mate White Matt Blanc Mate	Blanco Brillo White Gloss Blanc Brillant	Plata Silver Argent
TA-200	•	•	•
TA-300	•		•

Mod. T-100

T-100

El techo lineal de PVC rígido registrable es otra de las alternativas que ofrece Luxia.

Al igual que los anteriores modelos, nuestro sistema oculto de sujeción de lamas permite con suma facilidad el montaje y desmontaje de las mismas.

Idóneo para superficies donde se requiere el cumplimiento de normas sanitarias, así como desmontajes habituales por motivo de mantenimiento de instalaciones superiores ocultas.

The linear and removable ceiling of rigid PVC is other choice that Luxia offers.

Like previous models, our hidden holding slats, allows extremely easy assembly and disassembly thereof.

Suitable for surfaces which require compliance with health standards and common take downs because of higher hidden facility maintenance.

Le toit linéaire en PVC rigide est une autre des alternatives qu'offre Luxia.

Comme les modèles antérieurs, le système de support occulte des lames permet un montage et démontage facile.

Idéal pour les superficies où les normes sanitaires sont nécessaires, ou où un démontage fréquent pour raison d'entretien d'installations.



Instalación T-100
Installation T-100
Installation T-100

CARACTERÍSTICAS TÉCNICAS / TECHNICAL CHARACTERISTICS / CARACTÉRISTIQUES TECHNIQUES

	Composición Composition Composition	Espesor Thickness Épaisseur	Lamas por m Blades by m Lames par m	Soporte Metálico (Acero Galvanizado) Metallic Bracket (Galvanized Steel) Support Métallique (Acier Galvanisé)
T-100	PVC rígido / Rigid PVC / PVC rigide	1,2 mm	10	Espesor / Thickness / Épaisseur 0,75 mm

Mod. T-100

Aspectos Técnicos

023010 LAMA T-100
BLADE T-100
LAME T-100

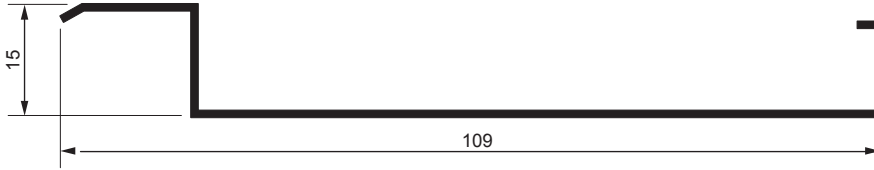

023011 SOPORTE METÁLICO T-100
METALLIC BRACKET T-100
SUPPORT MÉTALLIQUE T-100

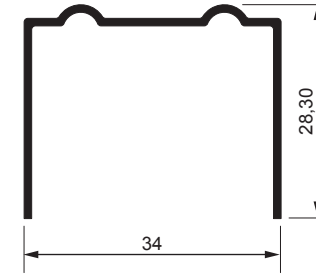

Instalación T-100 / Installation T-100 / Installation T-100

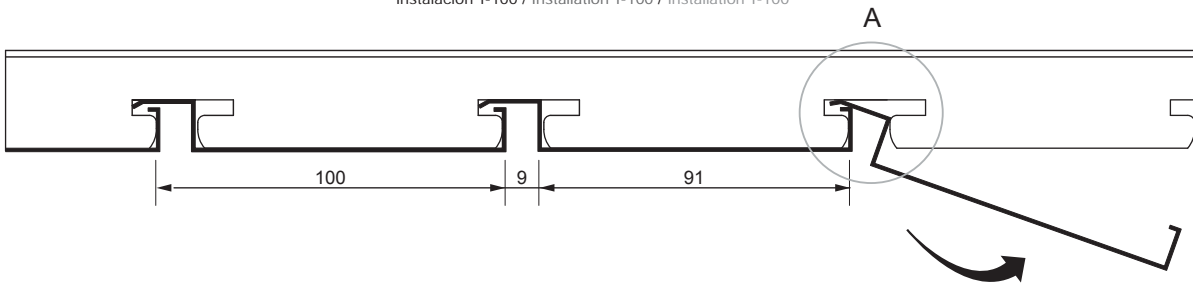

DET. A
Clipaje Lamas
Blades Linking
Clipaje Lames

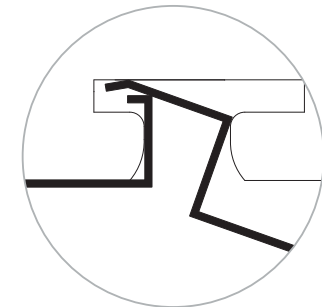

023012 PERFIL REMATE T-100
PROFILE RETOUCHING T-100
PROFIL REMATE T-100

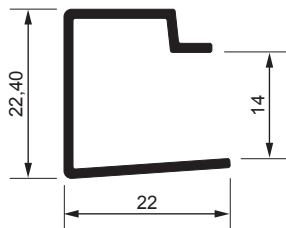

023013 PERFIL "H" UNIÓN T-100
PROFILE "H" CONECTION T-100
PROFIL D'UNION "H" T-100

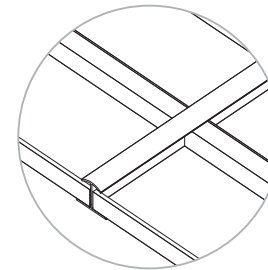
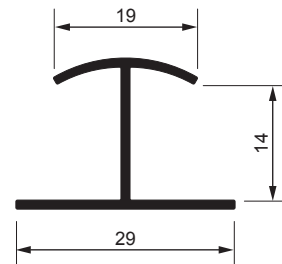

NOTA / NOTE / NOTE
Unión lama T-100 / Perfil "H"
Blade joining T-100 / Profile "H"
Union lame T-100 / Profil "H"

COLORES / COLOURS / COULEURS		
	Blanco White Blanc	Gris Grey Gris
T-100	•	•

Montaje e Instalación / Mod. TA-85 / TA-100 / TA-200 / TA-300 / T-100

REQUISITOS PREVIOS A LA INSTALACIÓN / PREVIOUS INSTALLATION REQUIREMENT / INSTRUCTIONS AVANT MONTAGE

- Los techos Luxia deben colocarse en la última fase de la construcción, cuando ya se han realizado todos los cerramientos y se han ubicado las instalaciones.

- El recinto donde vayamos a instalar el techo debe estar limpio y completamente libre de obstáculos que dificulten el procedimiento de la instalación.

- Los techos Luxia tienen una función decorativa, por lo que las lamas deben estar perfectamente limpias, sin manchas, marcas o fisuras de ningún tipo.

Se recomienda la utilización de guantes para manipular las lamas y preservar su limpieza.

- Evitar que luminarias, reactancias o transformadores estén apoyados sobre las lamas.

- Utilizar los materiales y herramientas adecuados para cada tipo de forjado superior donde deberemos instalar los techos.

- Ceilings Luxia must be placed in the last stage of construction, when all enclosures have been done and facilities have been located.

- The site where we will install the ceiling must be clean and completely free of obstacles that can hinder the installation procedure.

- Ceiling Luxia have a decorative function so that the blades must be perfectly clean, with no stains, no marks or cracks.

We recommend the use of gloves as for handling the blades and preserve cleaning.

- We should avoid that fixtures, ballasts or transformers are laying on the top of the blades.

- We will use materials and tools suitable for each type of structure where we will install ceiling.

- Les revêtements de toit Luxia doivent être placés pendant la dernière phase de la construction, une fois que tous les éléments de fermeture ont été installés.

- L'espace ou le revêtement de toit va être installé doit être propre et sans obstacle qui pourraient gêner l'installation.

- Le revêtement de toit Luxia a une fonction décorative, les lames doivent donc être propre, sans tache, marque ou fissure.

Nous recommandons l'usage de gants pour la manipulation des lames afin de préserver leur propreté.

- Éviter l'appui de lampes, ou transformateur sur les lames.

- Utiliser les matériaux et outils adéquats pour chaque type d'installation.

1. ALTURA INSTALACIÓN PERFIL PERIMETRAL INSTALLATION HEIGHT OF EDGE PROFILE HAUTEUR D'INSTALLATION DU PROFIL LATÉRAL

Marcar en las paredes el canto inferior del perfil perimetral a la altura que se desea instalar el techo, mediante la utilización de un nivel.

Mark on the wall on the lower side of the edge profile to the desired height for the installation by using a grader.

Signaler sur les murs, à l'aide d'un niveau l'extrémité du profil latéral à la hauteur où vous voulez installer le revêtement de toit.

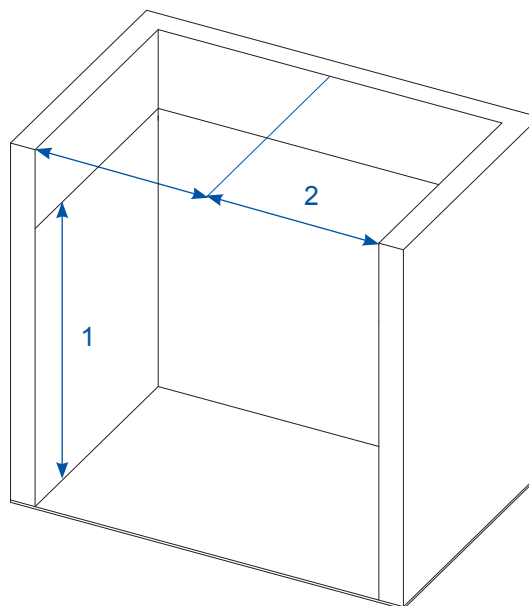

2. MARCADO DE INSTALACIÓN DE SOPORTES MARKING AND INSTALLATION OF BRACKETS MARQUE D'INSTALLATION DES SUPPORTS

Marcar en el techo las líneas donde deberán discurrir los soportes, y por tanto donde se instalarán las varillas de M6 para su sujeción.

Marcar dichas líneas paralelas a la dimensión más larga del recinto y con una separación recomendada entre rastreles de 1.000 mm.

Mark on the ceiling lines where brackets should go, and therefore where rods M6 for hanging will be installed.

Mark said lines parallel to the longest dimension of the enclosure and with recommended separation for battens of 1.000 mm.

Signaler sur le toit les lignes d'emplacement des supports et donc d'emplacement des tiges M6 pour leur fixation.

Ces lignes doivent être parallèles à la dimension la plus large de la pièce et d'une séparation entre elle de 1.000 m.

3. INSTALACIÓN DEL PERFIL PERIMETRAL

INSTALLATION OF EDGE PROFILE
INSTALLATION DU PROFIL LATÉRAL

Este perfil se fija a la pared mediante atornillado con una separación entre tornillos de 500 mm como máximo.

Para el encuentro con esquinas se recomienda el corte a inglete a 45° de los remates.

This profile is fixed to the wall by screwing with a separation between screws 500 mm.

For joining with corners is recommended cutting the tops to 45°.

Ce profil se fixe sur les murs à l'aide de vis avec une séparation entre elles de 500 mm minimum.

Pour les angles, nous recommandons une coupe en angle de 45°.

Corte a 45°
Miter 45°
Coupe à 45°

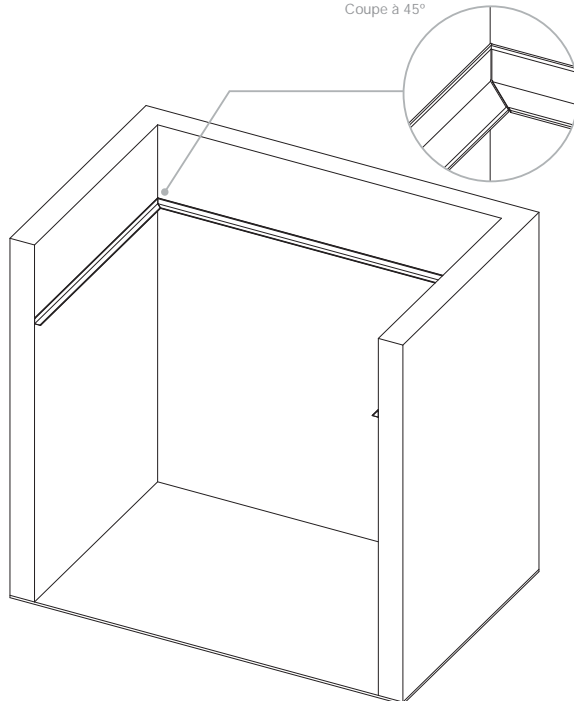

4. INSTALACIÓN DE LA PRIMERA LAMA

INSTALLATION OF THE FIRST BLADE
INSTALLATION DE LA PREMIÈRE LAME

Una vez fijados los perfiles perimetrales se procede a la instalación de la primera lama, que irá apoyada sobre dichos perfiles.

A partir de la instalación de esta primera lama de referencia se procede a la fijación de los soportes metálicos, estos deben ir anclados al forjado superior según el tipo de sujeción seleccionada.

Once fixed the edge profiles then proceed to the installation of the first blade, which will lay on these profiles.

Since the installation of the first blade as reference then proceed to fixing the metal supports, these must be joined (anchored) to the metallic higher structure depending on selected clamping.

Une fois les profils latéraux installés, placer la première lame, qui viendra se poser sur ces mêmes profils.

À partir de l'installation de celle-ci procéder à la fixation des supports métalliques, qui devront être fixés au plafond existant selon le type d'installation sélectionnée.

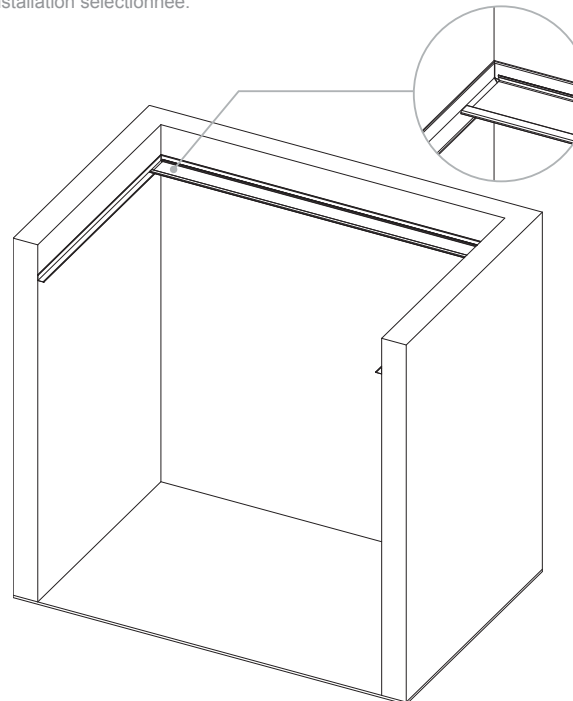

5. INSTALACIÓN DE SOPORTES METÁLICOS

INSTALLATION OF METAL BRACKETS
INSTALLATION DES SUPPORTS MÉTALLIQUES

Se montan los soportes siguiendo las líneas de replanteo marcadas anteriormente. Es aconsejable colocar las varillas de los extremos de cada soporte y una vez nivelada colocar las varillas intermedias, para después comprobar que han quedado completamente nivelados.

Brackets are assembled along the lines previously marked stake out. It is advisable to place the rods of each support extreme and when leveled then proceed to install intermediate rods. Finally we will check all system is completely leveled.

Les supports s'installent selon les lignes signalées précédemment. Nous conseillons de placer les tiges des extrémités de chaque support en priorité et placer ensuite les tiges intermédiaires, et vérifier que le tout soit au même niveau.

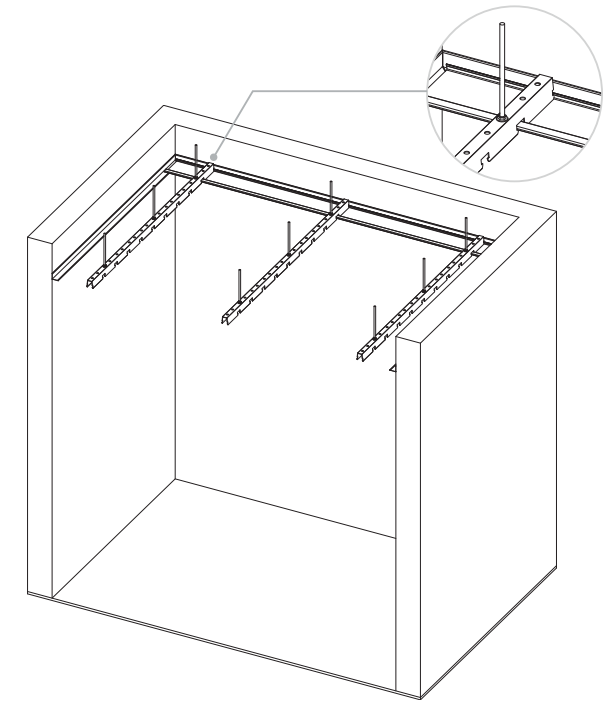

Montaje e Instalación

Mod. TA-85 / TA-100 / TA-200 / TA-300 / T-100

6. INSTALACIÓN DE LAS VARILLAS ROSCADAS

INSTALLATION OF THE THREAD ROD
INSTALLATION DES TIGES FILETÉES

Para cada soporte metálico debe de instalarse la primera varilla a una distancia de 200 mm de la pared (A), igualmente será de 200 mm la distancia que deberemos de dejar entre el primer soporte y la pared (B).

La distancia entre varillas (C), al igual que la distancia entre soportes (D), debe de ser aproximadamente de 1.000 mm cuando la instalación se realice en interior.

For each metal support the first rod should be fitted at a distance 200 mm from the wall (A), the same distance 200 mm we will leave between the first support and the wall (B).

The distance between the rods (C), and the distance between brackets (D), should be approximately 1.000 mm when the installation is indoors.

Pour chaque support métallique, il est nécessaire d'installer une première baguette à une distance de 200 mm du mur A, équivalent à 200 mm à la distance indispensable entre le premier support et le mur.

La distance entre les baguettes C, identique à la distance entre support D, doit être de 1.000 m quand l'installation se réalise en intérieur.

- A** | TA-85, TA-100, T-100, TA-200, TA-300 < 200 mm
- B** | TA-85, TA-100, T-100, TA-200, TA-300 < 200 mm
- C** | TA-85, TA-100, T-100, TA-200, TA-300 < 1.000 mm
- D** | TA-85, TA-100, T-100 < 1.000 mm (int.)
TA-85, TA-100, T-100 < 800 mm (ext.)
TA-200, TA-300 < 1.500 mm

7. NIVELACIÓN Y FIJACIÓN DE SOPORTES

LEVELING AND FIXATION OF BRACKETS
MISE À NIVEAU ET FIXATION DES SUPPORTS

Una vez instalados los soportes comprobar que han quedado completamente nivelados y fijados al forjado superior por medio del ajuste de las varillas de M6.

Once the supports are installed then check they are completely leveled and fixed to the framework by means of adjusting the M6 rods.

Un fois les supports installés, vérifier leur niveau et fixer en vissant au milieu des baguettes avec des vis de type M6.

8. INSTALACIÓN DE LAMAS

INSTALLATION OF BLADES
INSTALLATION DES LAMES

Insertar las lamas en los soportes metálicos comprobando que se acoplan perfectamente a la estructura sin forzarlas y sin que haya demasiadas holguras.

Insert the blades on the metal brackets and then check if fitting perfectly to the structure without force and with no gaps between each blade.

Insérer les lames dans les supports métalliques en vérifiant la compatibilité à la stucture sans vissage mais fermeté.

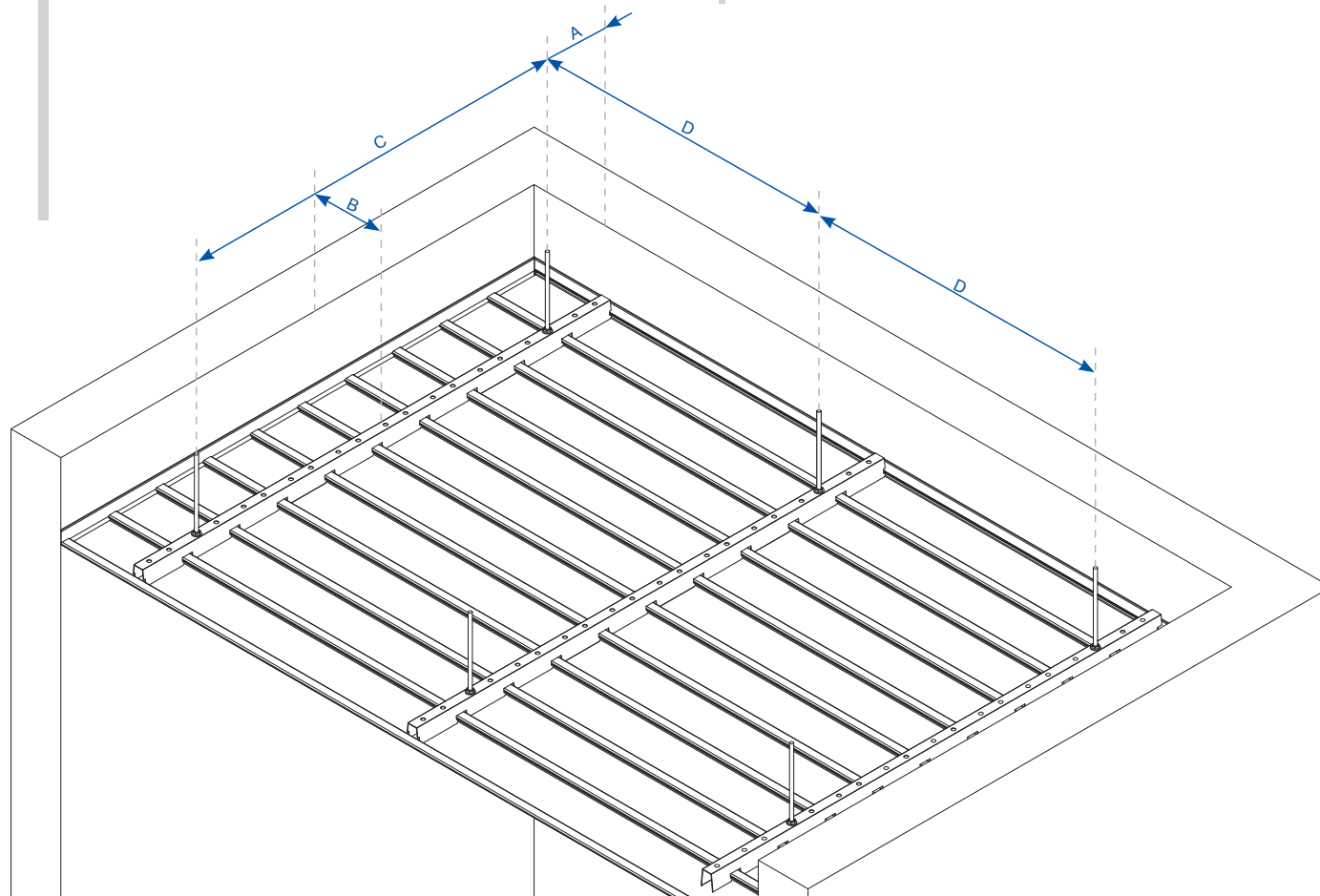

Mod. TA-85 / TA-100 / TA-200 / TA-300 / T-100

Montaje e Instalación

9. EMPALME DE SOPORTES

BRACKET UNION
RACCORDEMENT DES SUPPORTS

Para recintos grandes, es necesaria la colocación de soportes consecutivos;

- En la opción A (sistema recomendado) los extremos de los soportes se colocan en la misma aleta de una misma lama.
- En la opción B, cada soporte se coloca en una aleta distinta de la lama.

For large spaces, it is necessary to place consecutive brackets;

- In option A (recommended system) the ends of the brackets placed in the same wing of the same blade.
- In option B, the two overlapping brackets holding the ends of the same blade.

Pour de grandes enceintes, il est nécessaire de fixer les supports consécutivement;

- Option A (système recommandé) les extrémités des supports se positionnent sur le même coté d'une même lame.
- Pour l'option B, chaque support se fixe sur un aileron différent de la lame.

A Solapamiento de soportes TA-100
Overlapping brackets TA-100
Chevauchement des supports TA-100

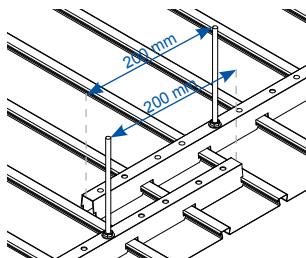

B Encuentro de soportes TA-100
Brackets encounter TA-100
Rencontre des supports TA-100

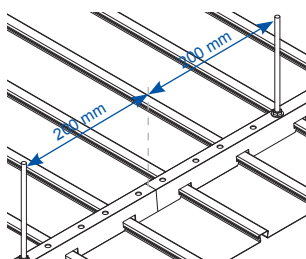

10. UTILIZACIÓN CLIPS (solo TA-200 y TA-300)

HOW TO USE CLIPS (only for TA-200 and TA-300)
UTILISATION DE CLIPS (seulement pour TA -200 et TA -300)

- 1 - Los clips de unión de lamas se colocan para evitar los desplazamientos de las lamas y la aparición de aberturas en el techo.
- 2 - Los clips para remate contorno se utilizan para la fijación lateral de la lama en dichos perfiles perimetrales.

- 1 - The blade clips are placed to prevent displacement of the blade and the appearance of openings (gaps) on the roof.
- 2 - The clips for retouched outline are used for the fixation of the blade side to the edge profiles said.

- 1 - Les clips d'union des lames se positionnent pour éviter le déplacement des lames et l'apparition d'ouverture dans le plafond.
- 2 - Les clips pour vissage s'utilisent pour la fixation latérale de la lame pour certains profils périmétral.

1

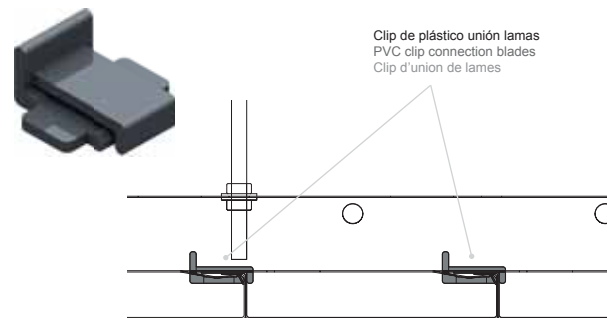

2

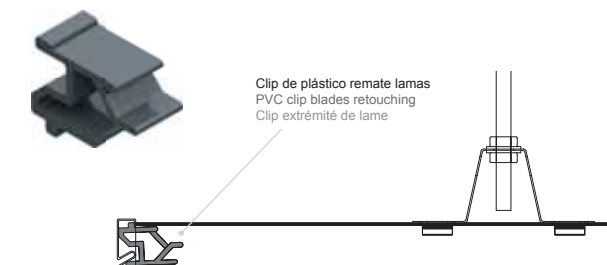

11. COLOCACIÓN DE ÚLTIMA LAMA

PLACEMENT THE LAST BLADE
MISE EN ŒUVRE DE LA DERNIÈRE LAME

La última lama apoya directamente sobre el remate contorno, siendo necesario el corte de la lama a la longitud adecuada para ajustarla al hueco que queda.

Es recomendable dejar sin colocar las tres o cuatro lamas hasta que ajustamos la última lama, una vez queda ajustada se colocan las restantes que nos hemos dejado sin colocar, dejando el techo totalmente instalado.

The last blade rests directly on the top contour, being necessary the blade cutting to length to fit the hole (gap).

It is advisable to leave of (without assemble) three or four blades until we adjust the last blade, once we have assemble we have to fix the rest of the blades we didn't fix, leaving the ceiling fully installed.

La dernière lame s'appuie directement sur la fin du contour, une coupe parfaite de la lame est nécessaire pour s'ajuster à l'espace restant.

Il est préférable de ne pas fixer les trois ou quatre dernières lames pour mieux ajuster la dernière.

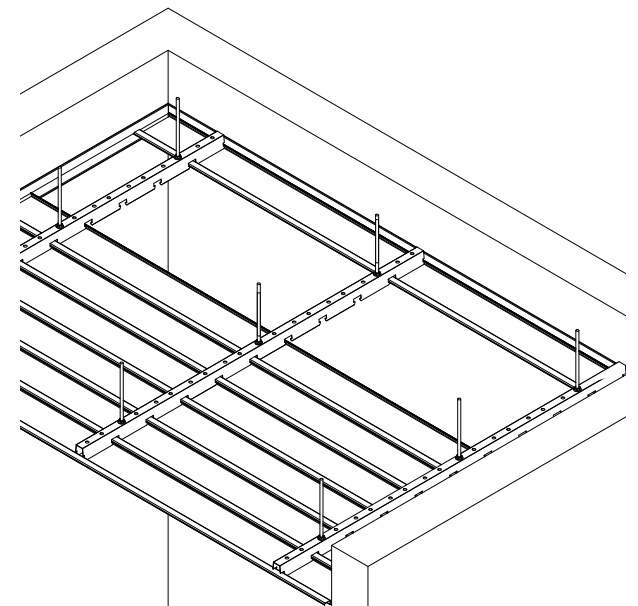



Mod. TA-100

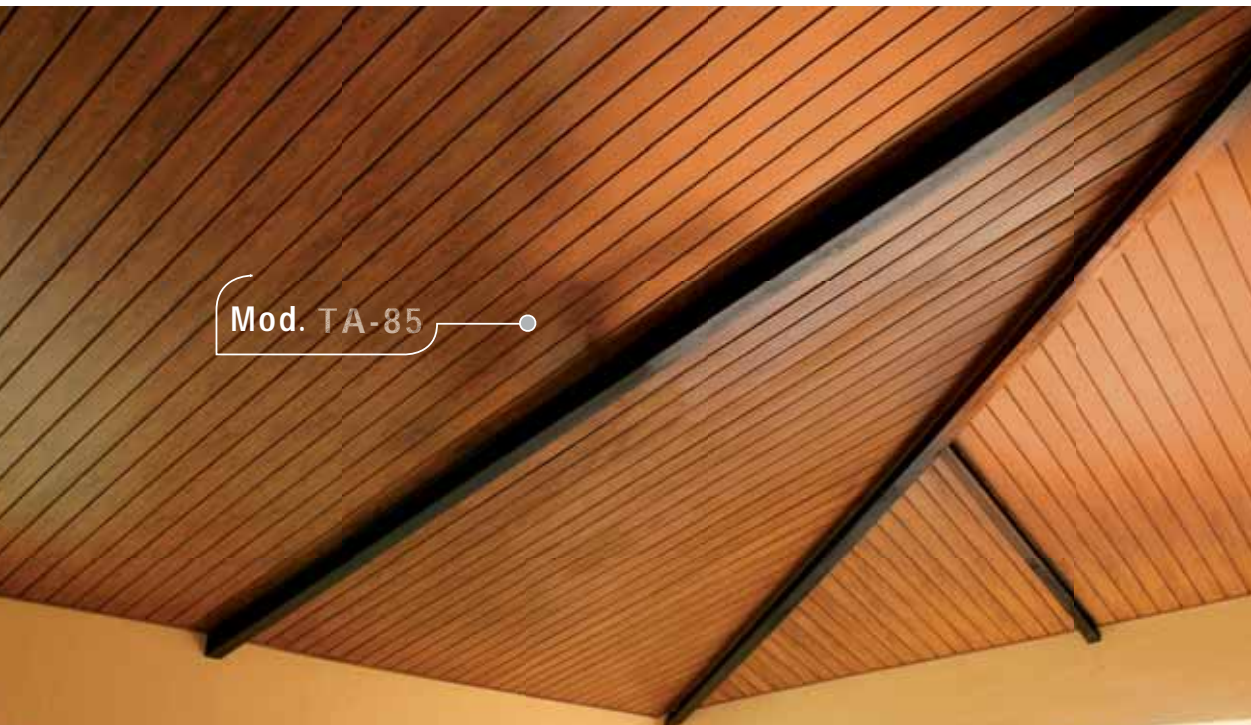

Mod. TA-85

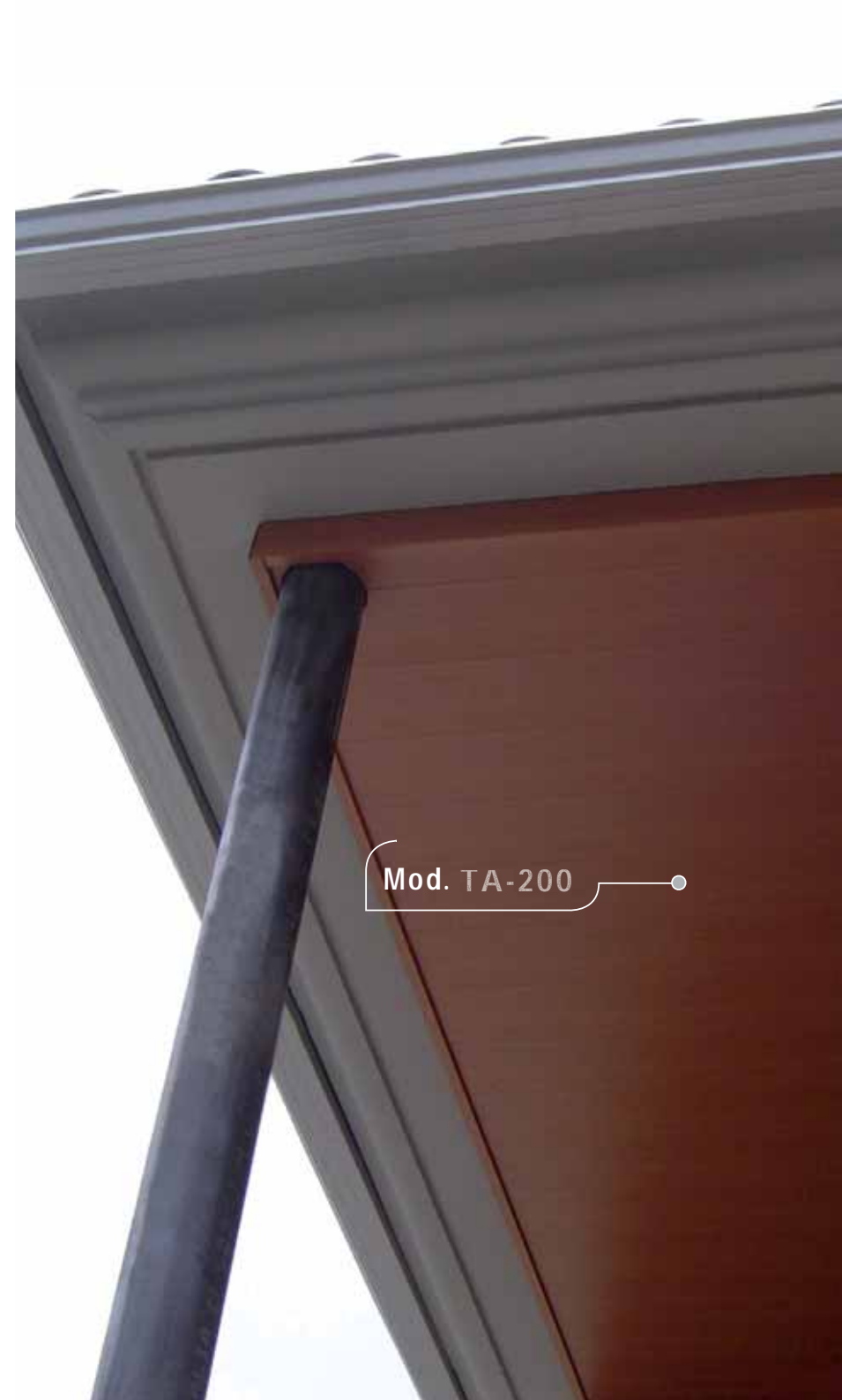

Mod. TA-200



Mod. TA-200

Giménez Ganga S. L. U.
Polígono Industrial "El Castillo"
C/ Roma nº4
03630 SAX (Alicante) España
telf. (+34) 965 474 050 - 965 474 205
fax (+34) 965 474 563
www.gimenezganga.com





GIMENEZ GANGA